

**單極性霍爾感應開關 IC****特色:**

- 工作電壓從 2.4V to 26V 且內建電源接反保護電路。
- 工作頻率可從直流到 15kHz 。
- 內建霍爾感應器。
- 內建溫度補償電路，可以確保 IC 不受溫度變化的影響。
- 適用於計數器，定位器，磁性開關等。
- 當感應到磁場時輸出為 Low，當沒感應到磁場時輸出 High。

**功能描述：**

WSH131 是整合霍爾感應器與驅動電路在一起的積體電路，當它感應到磁場時，輸出會由高電位(high)轉變為低電位(low)，當磁場拿掉時輸出會自動轉變為高電位(high)。WSH131 為全極性磁場感應，可以廣泛應用於磁性開關，取代磁簧管等應用。

其內建溫度補償電路，可以補償霍爾感應器因溫度變化而飄移的問題，此一設計使用的 WSH131 可以工作的溫度範圍從 -40°C 到 125°C。且其內建穩壓器也使其工作電壓範圍從 2.4V 到 26V，輸出為 open collector 架構，最大輸出電流為 20mA，由於 WSH131 優越的性能，應用時無須任何外加元件，可大大降低系統成本與設計成本。

**腳位定義:**

Name	P/I/O	Pin#	Description
Vdd	P	1	電源輸入端
Gnd	O	2	接地線
Vout	O	3	輸出端

**最大絕對值 (at Ta=25° C)**

工作電壓	Vcc	-----	26V
輸出崩潰電壓	Vout <sub>(breakdown)</sub>	-----	30V
可感應磁場強度	B	-----	Unlimited
電源反接電壓	Vr	-----	26V
輸出最大電流	Ic	-----	25mA

Winson reserves the right to make changes to improve reliability or manufacturability.

工作溫度範圍	Ta	-----	(-40°C to +125°C)
儲存環境溫度	Ts	-----	(-65°C to +150°C)
封裝散熱瓦數	Pd	-----	500mw

電性特性: (T=+25°C, Vcc=2.4V to 26V)

Characteristic	Symbol	Test Conditions	Min	Typ	Max	Units
Supply Voltage	Vcc	—	2.4	—	26	V
Output Saturation Voltage	Vout (sat)	Vcc=12V, Ic=10mA B > Bop	—	0.2	0.6	V
Output Leakage Current	Ileakage	Vcc=12V, B < Brp	—	<0.1	10	uA
Supply Current	Isupply	Vcc=12V, Output Open	—	3.0	6	mA

功能方塊圖:

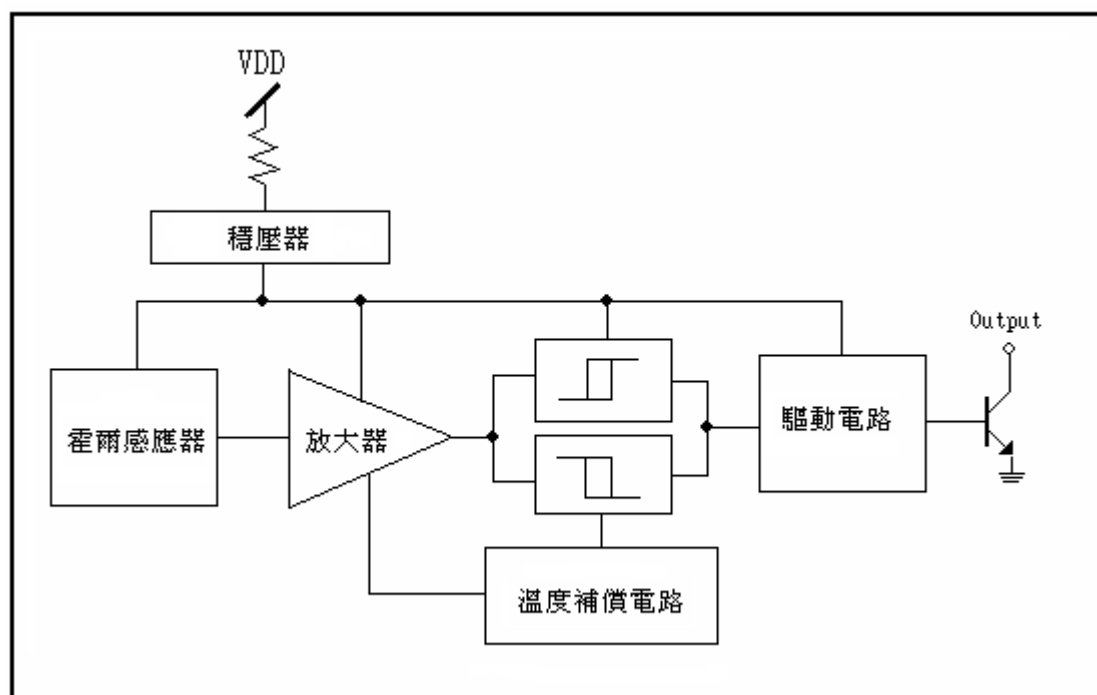

Winson reserves the right to make changes to improve reliability or manufacturability.

磁場靈敏度:

Characteristic	Symbol	Grade	Min.	Typ.	Max.	Unit
工作點	Bop	A			±100	Gauss
		B			±150	Gauss
釋放點	Brp	A	±10			Gauss
		B	±10			Gauss
磁滯窗口	Bhys			10	30	Gauss

Ps: + - 是指磁場的方向性, 1mT=10 Gauss

### Order Information:

WSH131-XPAN □ (TO-92 )	Grade: 3: 100 Gauss 5: 150 Gauss
WSH131-XPCN □ (SOT23) ↑ Grade	

### Application Circuit:

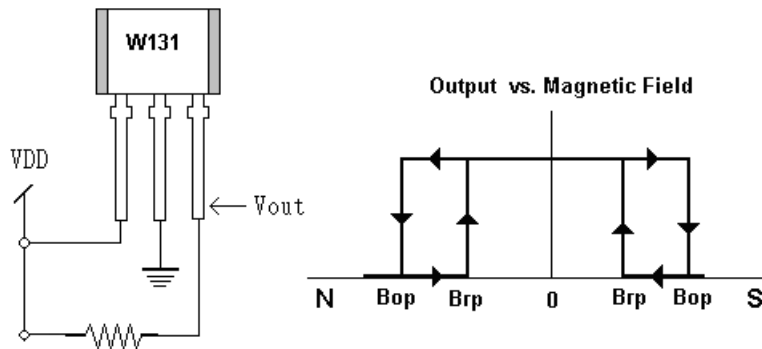

Winson reserves the right to make changes to improve reliability or manufacturability.

封裝資料:

TO-92S:

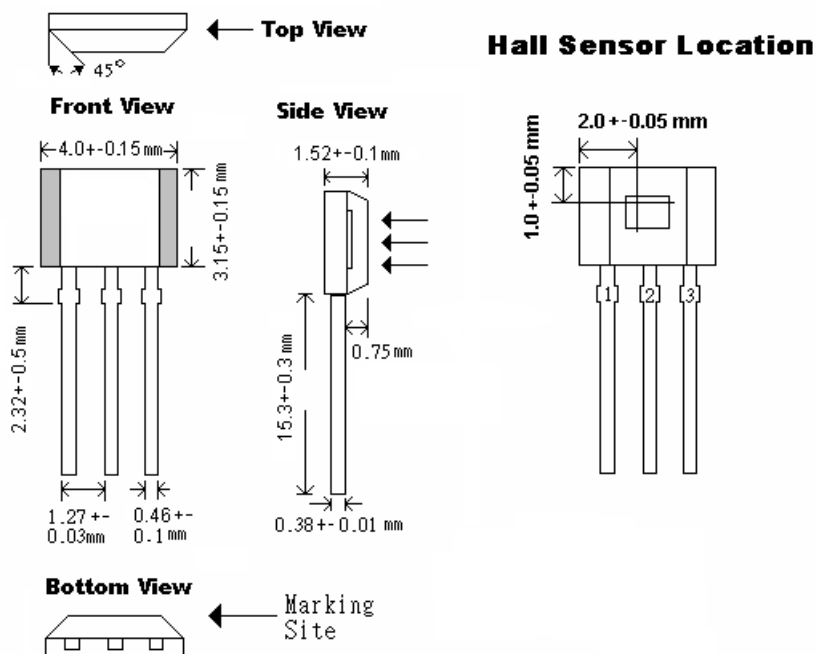

SOT23:

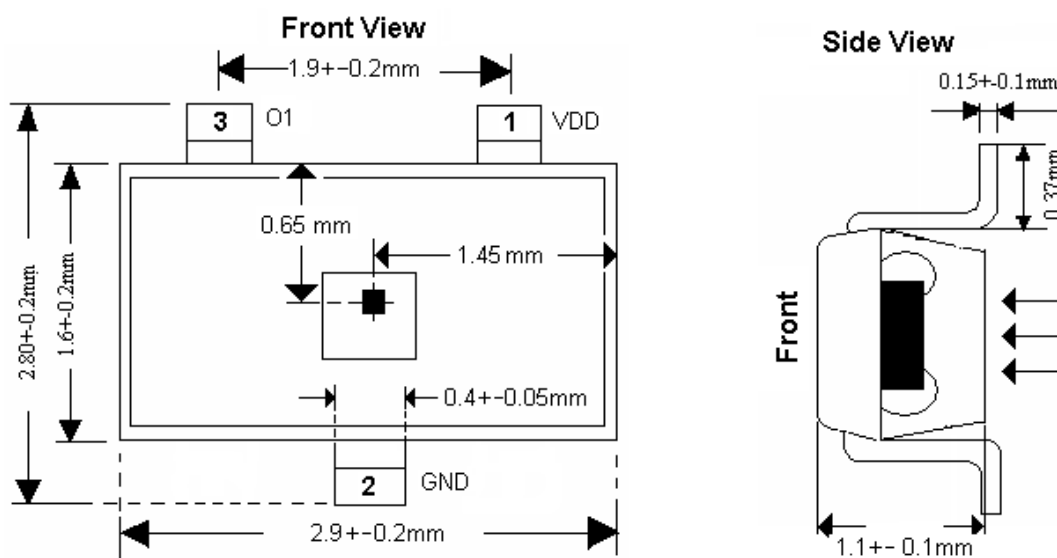

Winson reserves the right to make changes to improve reliability or manufacturability.