

線性霍爾感應 IC

產品特色：

- 大工作範圍 3.0V ~ 12V, $-40^{\circ}\text{C} \sim 125^{\circ}\text{C}$ 。
- 反應頻率達 23kHz
- 高靈敏度 3.0mV/Gauss
- 大量測磁場範圍，工作電壓越高可量測範圍越大。
在 5V 工作電壓，可量測範圍高達 ± 600 高斯
在 12V 工作電壓，可量測範圍高達 $\pm 1,500$ 高斯
- 準確的 0 高斯輸出電壓 2.50 ± 0.15 (工作電壓為 5V)。
- 低工作電流 3mA 與 微型化封裝 TO-92S, SOT-23。
- 內建溫度補償電路，降低溫度對感應器的影響。

功能描述：

WSH136 整合磁感元件，線性放大器，靈敏度控制器與輸出驅動電路在一起。它能極度準確的追蹤細微的磁場強度變化—通常此一磁場強度變化細微至無法用正常磁場開關來工作。

WSH136 一般運用於電流偵測，齒輪偵測，位置偵測與動作偵測等。當作為磁場強度偵測器時—它可以有效的量測監控系統的工作效能而完全不在乎系統的負載，工作環境與電器干擾。

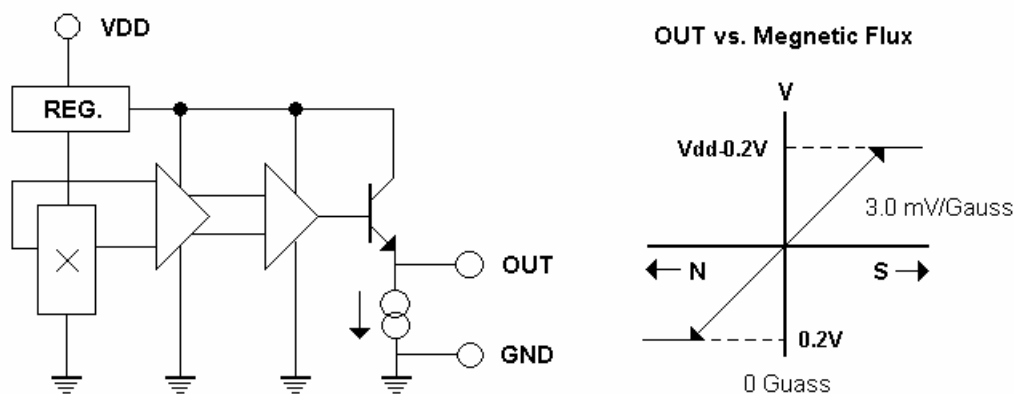

Winson reserves the right to make changes to improve reliability or manufacturability.

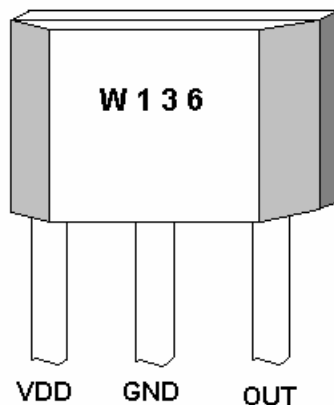

絕對最大值

工作電壓, V _{dd}	-----	14V
磁場強度, B	-----	Unlimited
輸出電流	-----	0.4mA
工作溫度範圍		
T _a	-----	-40°C to +125°C
儲存溫度範圍		
T _s	-----	-65°C to +150°C
散熱功率 P _d		
TO-92S	-----	450mW
SOT-23	-----	350mW

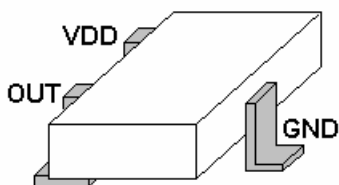

下單產品資訊

WSH136-XPAN□ (TO-92S)	1: A Grade 2: B Grade
WSH136-XPCN□ (SOT-23)	
↑ Grade	

ps: (TO-92S) — 1,000/bag, (SOT-23) — 3,000/reel

電氣特性:

(T_a=+25°C, V_{dd}=5.0V)

Characteristic	Symbol	Test Conditions	Min	Typ	Max	Units
工作電壓	V _{cc}	—	3.0	—	12	V
工作電流	I _{supply}	B=0 Gauss	—	3.5	6.0	mA
輸出電壓	V _{OG}	B=0 G (Grade A)	2.45	2.50	2.55	V
		B=0 G (Grade B)	2.35	2.50	2.65	V
磁場靈敏度	ΔV _{out}	B= 0 to ± 500 G	2.7	3.0	3.3	mV/G
反應頻寬	BW		—	23	—	kHz
磁場量測範圍	MGR	V _{dd} =5V	—	±600	—	Guass
		V _{dd} =12V	—	±1500	—	
溫度飄移係數	ΔV _{out}	B=0 Gauss	—	±0.3	—	mV/°C

All output-voltage measurements are made with a voltmeter having an input impedance of at least 100kΩ

Winson reserves the right to make changes to improve reliability or manufacturability.

封裝資訊:

TO-92S:

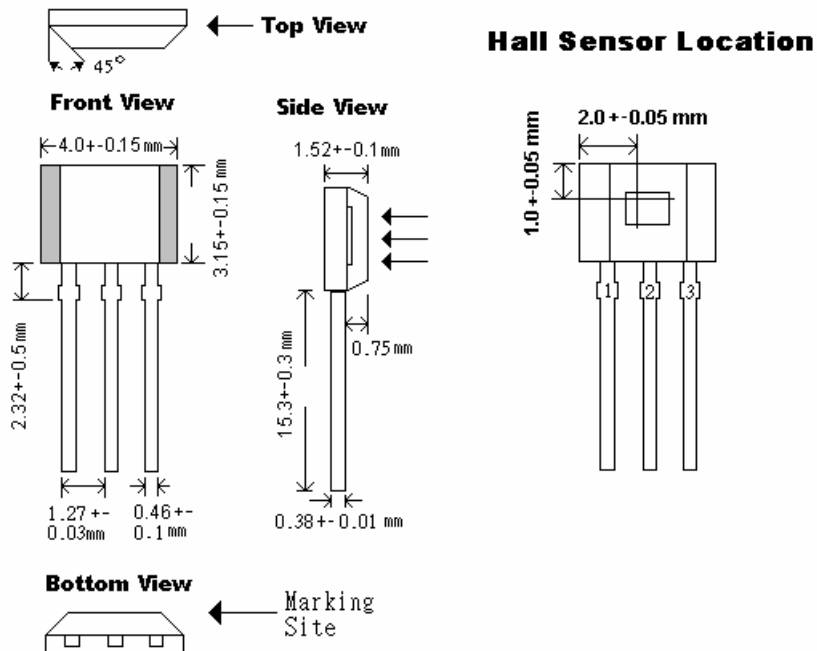

SOT23:

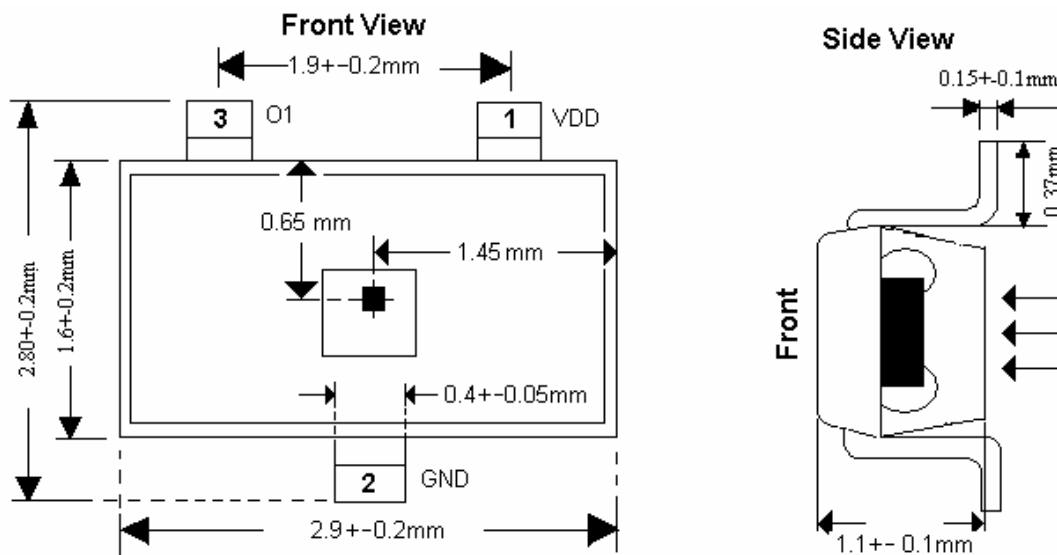

Winson reserves the right to make changes to improve reliability or manufacturability.

電性特性圖:

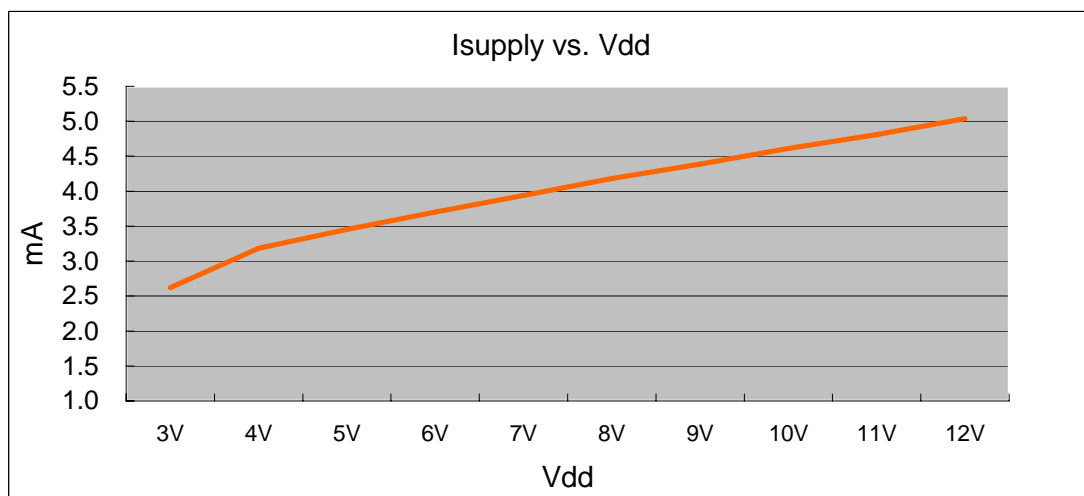
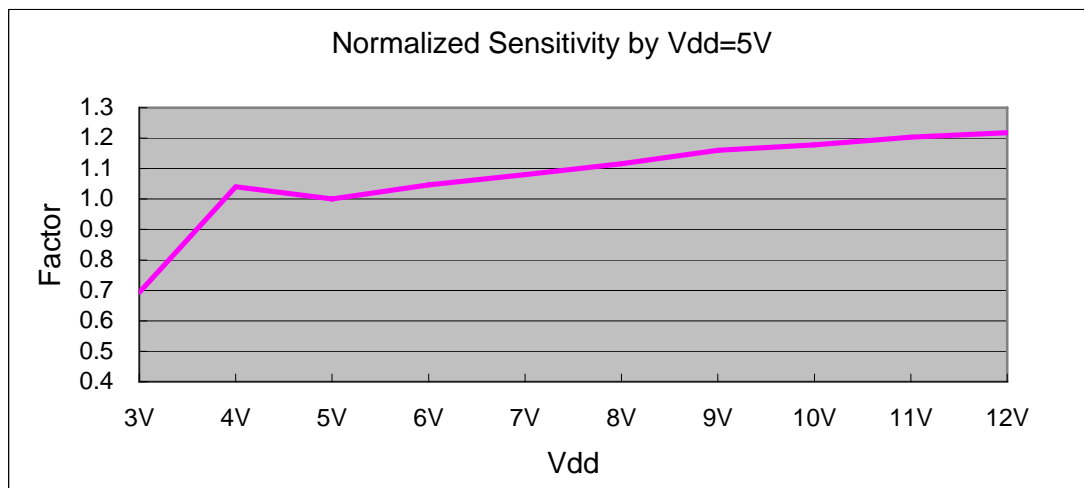
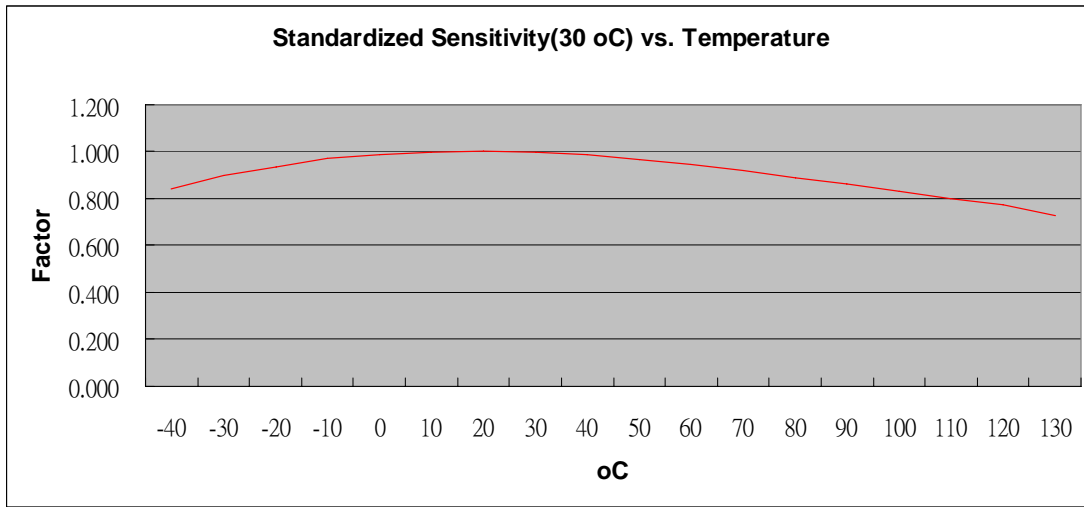

Winson reserves the right to make changes to improve reliability or manufacturability.